

## Nerezové přepravní skříně NKP, NKS, SNK

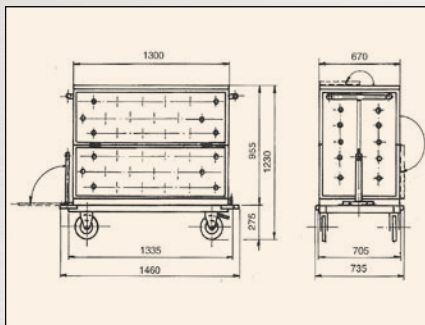

Přepravní skříně NKP, NKS a kontejnerová stavebnice SNK jsou určeny pro vnitroareálovou přepravu v hygienicky velmi náročných provozech.

Přepravní skříň NKP má děrovanou nástavbu s děleným otevíracím víkem a otevírací boční stěnu v její horní polovině. Hmotnost skříně je 80 kg a max. nosnost je 320 kg.



Přepravní skříň NKS má úložné police a je provedena jako dvoudvěřová s pantografickými panty, které umožní zcela otevřít křídla dveří a provést dokonalou dezinfekci. Hmotnost skříně je 100 kg a max. nosnost je 320 kg.

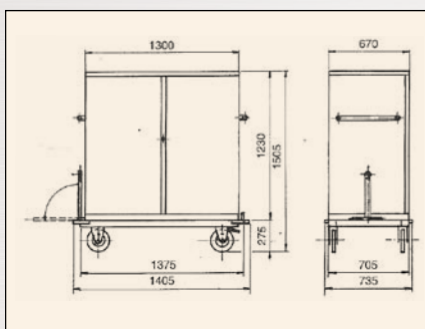

Kontejnerová stavebnice SNK je složena ze 7 samostatně uzamykatelných kontejnerů ve třech rozměrových řadách, které se dají libovolně kombinovat a skládat. Celý systém je uložen na samostatném podvozku. Součástí jednoho kompletu kontejneru je snadno demontovatelné madlo pro ruční manipulaci.

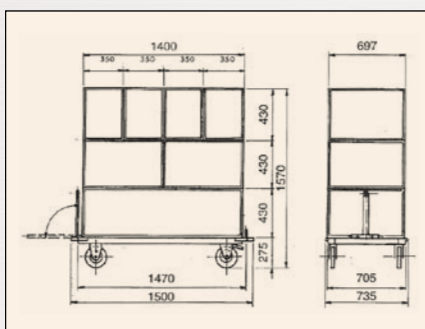

Dle zákazníka zhotovíme výrobek na požadovaný rozměr.

ABA Šumperk,  
společnost s ručením omezeným  
Zábřežská 73  
787 01 Šumperk

[www.abasumperk.cz](http://www.abasumperk.cz)

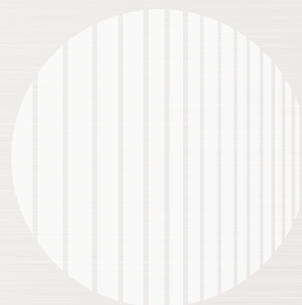

**ABA**  
ŠUMPERK

 +420 583 302 510