

# primus

prádelenská technika

Xtreme  
in innovation

## Průmyslový bubnový sušič

T 9



### POPIS

- Standardně nerezový buben o velkém průměru
- Snadnoovladatelný mikroprocesor
- Kombinace radiálního a axiálního proudění vzduchu RADAX® koncept:
  - maximální přenos tepla
  - nízká spotřeba energie
  - krátký čas sušení
- Velké otvírání dveří pro snadné nakládání a vykládání
- PowerDry® perforovaná zvedací žebra: vydatnější proudění vzduchu přes prádlo = efektivnější sušení

### VOLITELNĚ

- Mincovníkové ovládání
- Reverzace bubnu
- Ovládání Full control
- Měření zbytkové vlhkosti Sensodry®:
  - bezpečné sušení jemných tkanin
  - detekce vlhkosti po °C
  - ideální v kombinaci s mokrým čištěním SoftWash®
  - ideální pro chemické čistírny, záchranné složky apod.
  - k dispozici s Easy i Full control
- Nerezový přední panel



VELKÝ  
DVEŘNÍ OTVOR



STANDARDNĚ  
NEREZOVÝ BUBEN



ENERGETICKY  
ÚSPORNÉ

senso.dry®

radax®

TYP		T 9
<b>KAPACITA</b>		
Kapacita bubny	kg	9
Objem bubny	l	190
Průměr bubny	mm	Ø760
<b>PRŮTOK VZDUCHU</b>	m <sup>3</sup> /h	minimální 356, optimální 450
<b>PRŮMĚR SUŠENÍ</b>	l/min.	0,150
<b>MOTORY</b>		
Ventilátor	kW	0,37
Pohon	kW	0,18
<b>PLYNOVÝ OHŘEV</b>		
Plynové připojení	inch	3/4"
Elektrické připojení		3×380-415V 50/60Hz 3×220-240V 50Hz 3×208-240V 60Hz 3×440V 60Hz
Příkon	kW kBTU/h	12,5 42,7
<b>ELEKTRICKÝ OHŘEV</b>		
Elektrické připojení		3×380-415V 50/60Hz, 3×220-240V 50Hz 3×208-240V 60Hz, 3×440V 60Hz 3×480V 60Hz
Příkon	kW	9/12
<b>PROGRAMÁTOR</b>		
Easy control – antivandal		Standard
Full control		Volitelně
<b>ODTAH</b>	mm	Ø150
<b>ROZMĚRY</b>		
VxŠxH	mm	1465×795×815
<b>TRANSPORTNÍ ÚDAJE</b>		
Hrubá hmotnost	kg	180
Čistá hmotnost	kg	170
Rozměry balení VxŠxH	mm	1570×880×885

Údaje o rozměrech zahrnují vyčnívající části stroje.

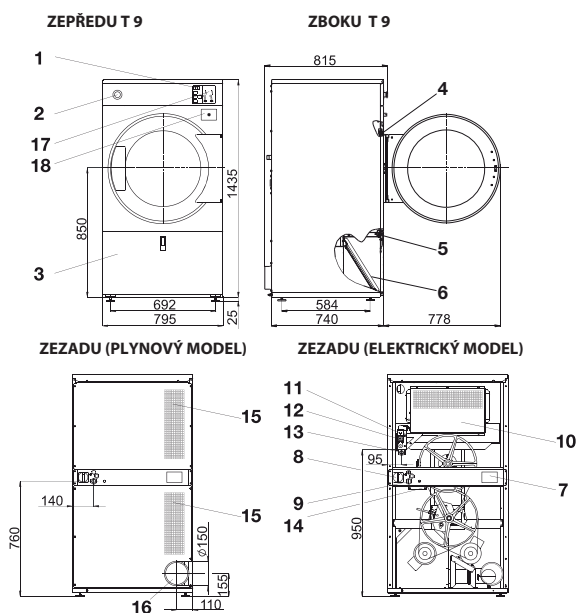

1. Programátor
2. Zámek ovládacího panelu
3. Kryt prachového filtru
4. Mikrospínač zámku dveří
5. Mikrospínač krytu prachového filtru
6. Prachový filtr
7. Výrobní štítek
8. Hlavní vypínač
9. Hlavní přívod elektrické energie
10. Topná komora
11. Plynový ventil  
(pouze pro stroje s plynovým topením)
12. Regulátor tlaku  
(pouze pro stroje s plynovým topením)
13. Přívod plynu  
(pouze pro stroje s plynovým topením)
14. Spínač proudění vzduchu
15. Sání
16. Odvětrání
17. Mincovník (verze s mincovníkem)
18. Krabice mincovníku (verze s mincovníkem)

08-2012 / 538232

Společnost Primus si vyhradzuje právo změny specifikací, uvedených v tomto prospektu nebo změny strojů, a to kdykoli, bez předchozího upozornění. Detaily a snímky mají pouze informativní charakter a nejsou závazné.

[www.primuslaundry.com](http://www.primuslaundry.com)

ISO 9001  
ISO 14001  
BUREAU VERITAS  
Certification

