

# AMI 5,0 N-WAY

HYDRAULICKÝ ČTYŘSLOUPOVÝ ZVEDÁK

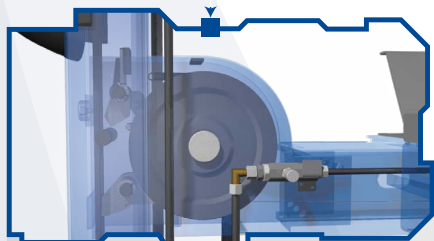

**Jistící bezpečnostní systém.**

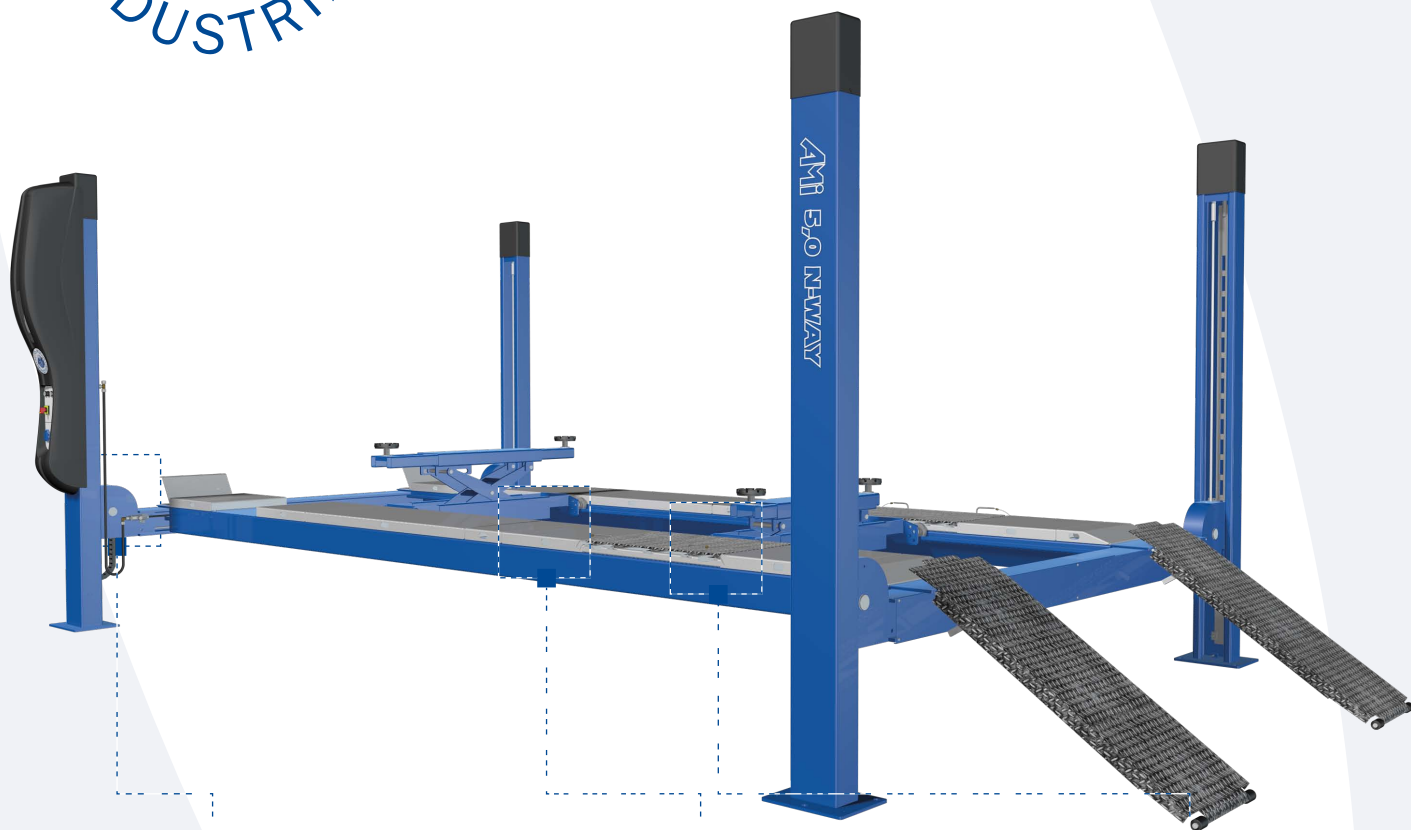
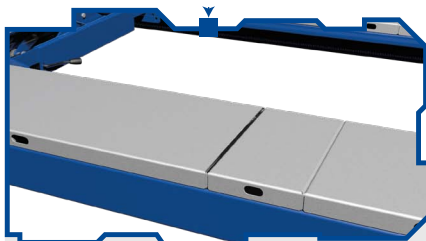

**3D KIT.**

Variabilita umístění otočných a plovoucích desek pro 3D geometrii.

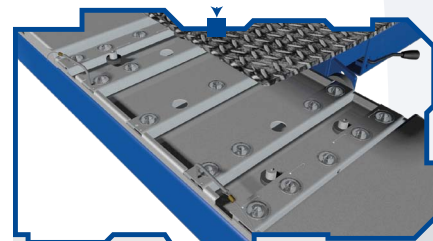

**Plovoucí desky.**

Plovoucí desky pro měření geometrie s možností variabilního umístění na plošině (L=750 mm).

- NOSNOST 5000 kg
- VYVINUTO PRO MĚŘENÍ S 3D GEOMETRIÍ
- VARIABILNÍ UMÍSTĚNÍ KRYTŮ PLOŠIN (PRO 3D)
- VARIABILNÍ UMÍSTĚNÍ PLOVOCÍCH DESEK (750 mm)
- SYMETRICKÁ KONSTRUKCE SLOUPŮ
- VARIABILNÍ ROZTEČ PLOŠIN (1000 mm ÷ 1700 mm)
- ERGONOMICKÝ KRYT
- VYSOKÁ TUHOST A STATICKÁ STABILITA
- EKONOMICKÝ VÝHODNÝ HYDRAULICKÝ POHON
- ELEKTROMAGNETICKÉ OVLÁDÁNÍ GRAVITAČNÍCH ZÁPADEK
- AKUSTICKÁ SIGNALIZACE DOJEZDU
- ODPOVÍDÁ VEŠKERÝM POŽADAVKŮM ČSN EN 1493:2010



# TECHNICKÁ SPECIFIKACE

## ČTYŘSLOUPOVÉ HYDRAULICKÉ ZVEDÁKY

### TECHNICKÁ DATA AMI 5,0 N-WAY

	L=5000 mm	L=5450 mm
Maximální nosnost	5000 kg	
Maximální doba zvedání	40 s	
Minimální doba spouštění	30 s	
Elektrická soustava	TN-S 3/N/PE 400/230V AC, 50 Hz	
Motor	3,0 kW	
Celková výška $H_G$	2440 mm	
Maximální výška plošin $H_o$	1950 mm	
Minimální výška plošin $H_u$	220 mm	
Rozteč plošin $B_p$	1 000 mm ÷ 1 700 mm	
Šířka plošin	475 mm	
Světlost sloupů $B_L$	2970 mm	
Průjezdná šířka $B_H$	2510 mm	
Celková šířka $B_G$	3340 mm	
Maximální délka $L_G$	6340 mm	6790 mm
Osová vzdálenost sloupů $L_L$	5000 mm	5450 mm

- změna technických údajů vyhrazena

### BALICÍ ROZMĚRY

délka max. 5,7 m x šířka 1,15 m x výška 0,7 m, hmotnost 1450/1490 kg

### MONTÁŽNÍ INSTRUKCE

#### AMI 5,0 N-WAY

Zvedák musí být instalován v souladu se specifikovanou bezpečnou vzdáleností od stěn, sloupů, jiného strojního zařízení a podobně. Místnost musí mít výšku stropu minimálně 5000 mm, doporučujeme ponechat volný prostor min. 700 mm mezi pohyblivými díly zvedáku a zvedaným vozidlem a jinými pevnými nebo pohyblivými díly v bezprostřední blízkosti. Zvedák lze instalovat, z důvodu zatížení od jednoho sloupu 15 kN, cca 0,5 MPa, pouze na podlahu z kvalitního betonu (třídy C20/25), tloušťky 200 mm nebo na betonové základy z téhož betonu o rozměrech 700 x 700 mm pod každým sloupem, do hloubky 500 mm uvnitř, resp. 800 mm vně objektu. V místě instalace je třeba mít v dosahu síť TN-S 3/N/PE 400/230V AC, 50Hz, jištěnou předřazeným jističem 20/3/B. Přívod musí být proveden ohebným kabelem typu H05VV-F. Správné sestavení, ukotvení a seřízení zvedáku provádí osoba nebo firma autorizovaná výrobcem.

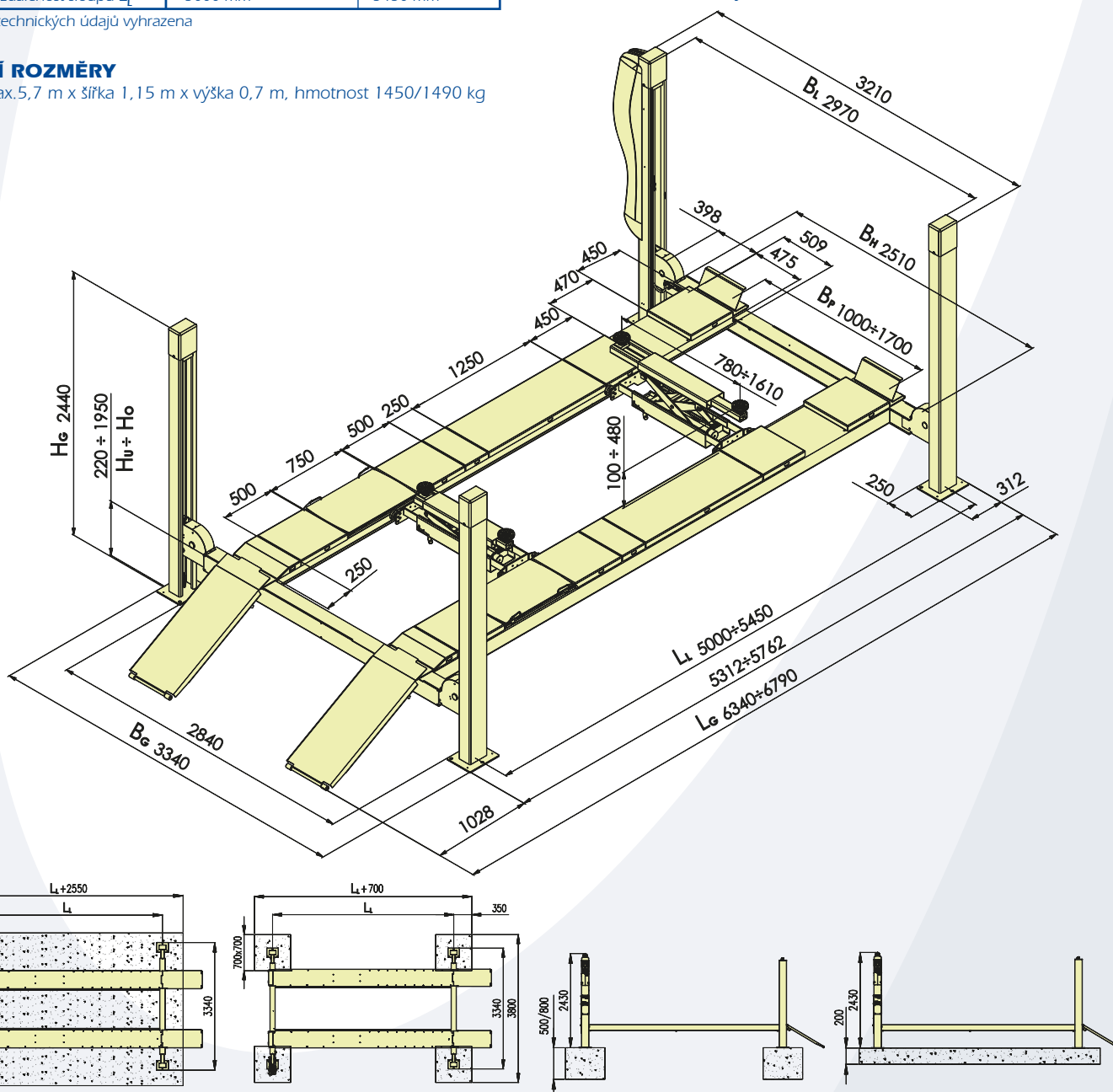

# DOPLŇKOVÉ PŘÍSLUŠENSTVÍ

## ČTYŘSLOUPOVÉ HYDRAULICKÉ ZVEDÁKY

### HYDRAULICKÝ PŘÍZDVIH AMI J 2,0 RH a 2,5 RH



- Ruční hydraulický přízdvih s nosností 2000 kg a 2500 kg.

### HYDRAULICKÝ PŘÍZDVIH AMI J 2,0 VH a 2,5 VH



- Pneumaticko-hydraulický přízdvih s nosností 2000 kg a 2500 kg.

### SNÍŽENÝ NÁJEZD

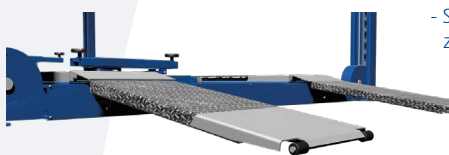

- Snížený nájezd na plošiny zvedáku z 12° na 6°.

### PRŮJEZDOVÁ VARIANTA



- Nájezdové plošiny pro řešení průjezdové varianty  
- Sklon sjezdu - nájezdu 12°.

### ELEKTRO KITY



- Osvětlení pracovního prostoru plošin zvedáku, 395092-00-E2  
- Elektrické zásuvky 2x230 V, 395094-00-E4  
- Vzduchové připojení, 395093-01-00

### PNEUMATICKÝ ROZVOD



- Rozvod vzduchu mezi plošinami zvedáku, 395093-02-00

### 3D KIT

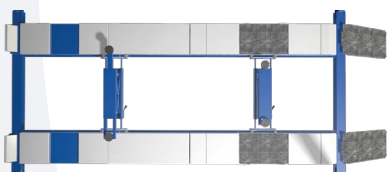

- Sada pro měření geometrie zařízením 3D.  
- Varianty pro délky plošin L=4300mm a L=4800mm pro AMI 4,0 N-WAY.  
- Varianty pro délky plošin L=5000mm a L=5450mm pro AMI 5,0 N-WAY.

### REDUKCE POD OTOČNÉ DESKY



- Redukce vymezující výšku otočných desek pro nivelizaci 3D geometrie.

### POVRCHOVÁ OCHRANA PLOŠIN

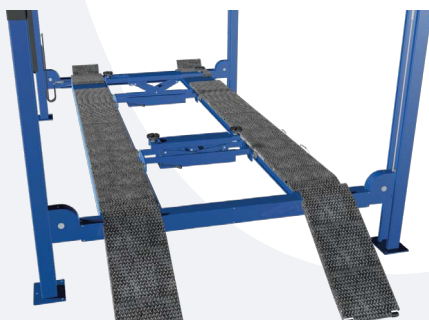

- Povrchová ochrana plošin.

### PLOVOUCÍ DESKY

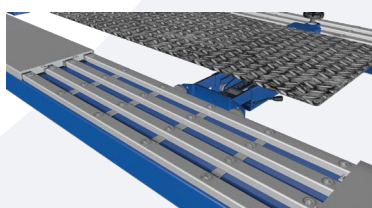

- Plovoucí desky pro měření geometrie vozidla (L=750 mm) - AMI 5,0 N-WAY.  
- Plovoucí desky pro měření geometrie vozidla (L=1650 mm) - AMI 4,0 N-WAY.