

RAVAGLIOLI G7643.V22

Montážní stroj Special Edition

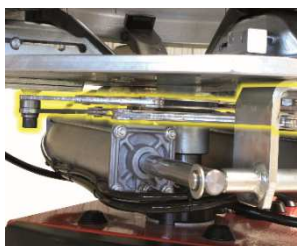

- ✓ **Zesílené provedení pro velké zatížení**
- ✓ **Průměr ráfku vnější upnutí 11 -22"**
- ✓ **Průměr ráfku vnitřní upnutí 24,5"**
- ✓ **Max. průměr kola 1.092 mm (43")**
- ✓ **Max. šířka kola 381 mm (15")**
- ✓ **Dvě rychlosti otáčení**
- ✓ **Zdvojené ovládání upínacích čelistí zajišťuje o 40% větší upínací sílu**
- ✓ **Průřez horizontálního ramene 60x60 mm zajišťuje maximální tuhost**
- ✓ **Nastavitelná montážní hlava**
- ✓ **Zesílená pístnice a nastavitelný chod odrážecího nástroje**
- ✓ **Včetně pomocného ramene PLUS83N**



Zdvojené ovládání upínacích čelistí zajišťuje o 40% větší upínací sílu

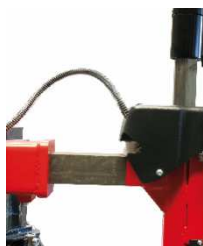

Průřez 60x60 mm zajišťuje maximální tuhost



Nastavitelná montážní hlava



Zesílená pístnice a nastavitelný chod odrážecího nástroje

Max. průměr kola	1.092 mm (43")
Max. šířka ráfku	381 mm (15")
Vnější upnutí	11 - 22"
Vnitřní upnutí	13 - 24,5"
Stlačovací síla při 12 barech	3.600 kg
Rychlost otáčení	6,5 - 13 ot. / min.
Max. upínací moment	1.400 Nm
Příkon motoru	0,8 - 1,1 kW
Napájení	230/400V 50 Hz
Hmotnost	275 kg
Rozměry (š x h x v)	1.600 x 1.900 x 2.000 mm
Objednací kód	RAV G7643.V22+PLUS83N

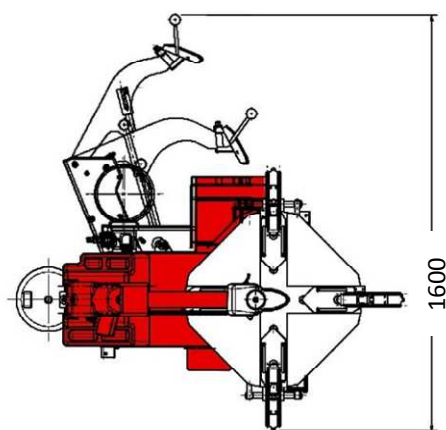
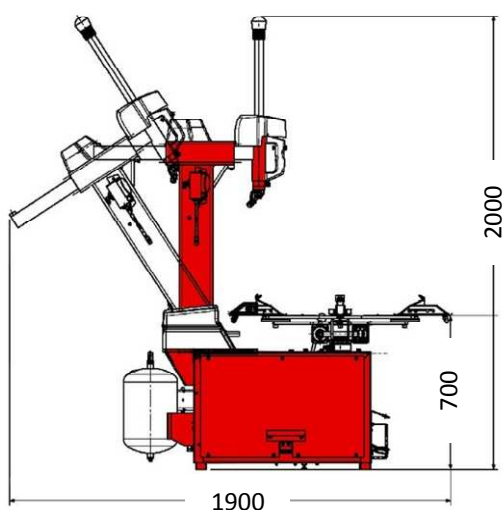

Volitelné příslušenství



Plastová ochrana čelistí upínání kola
G800A98 – 20-22" (sada 4ks)



Plastová ochrana odrážecí lopaty
G800A11 (sada 5ks)



Plastové vložky do montážní hlavy G800A8 (sada)